

# 令和5年5月藤沢市議会臨時会（第2回）

## 議案資料

議案第3号 （ 工事請負契約の変更契約の締結について ） … 1  
弁 天 橋 改 修 工 事 （ そ の 1 ）

# 議案第3号 弁天橋改修工事（その1）

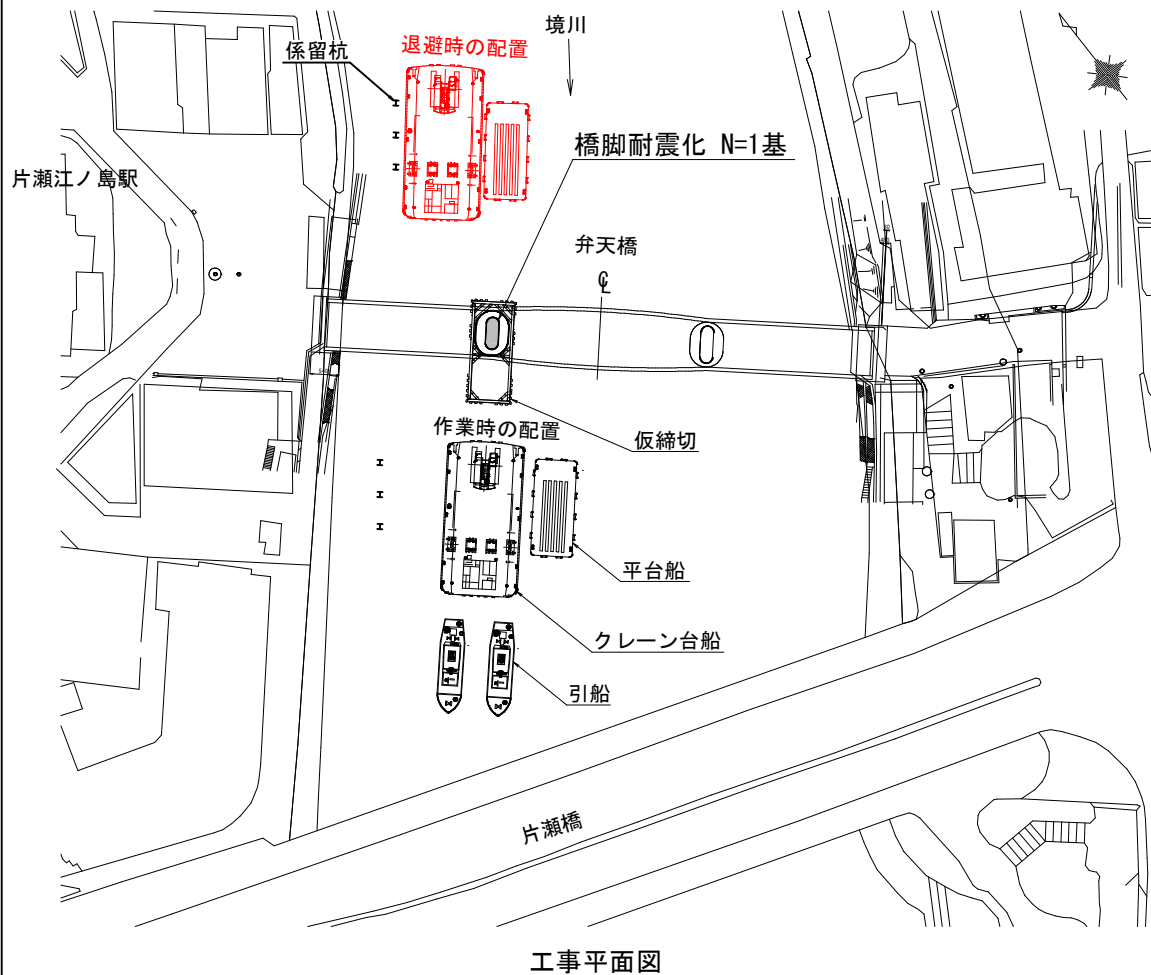

悪天候時の作業船退避に係る費用の変更  
(退避日数13日を31日に変更)

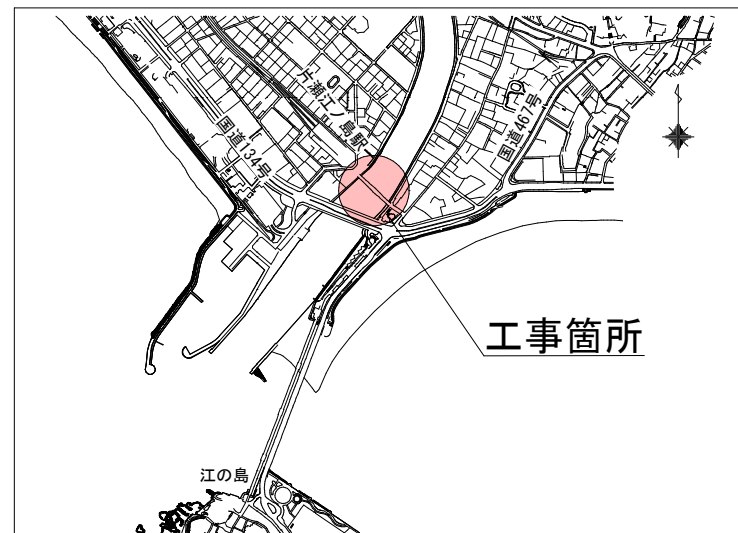

案内図

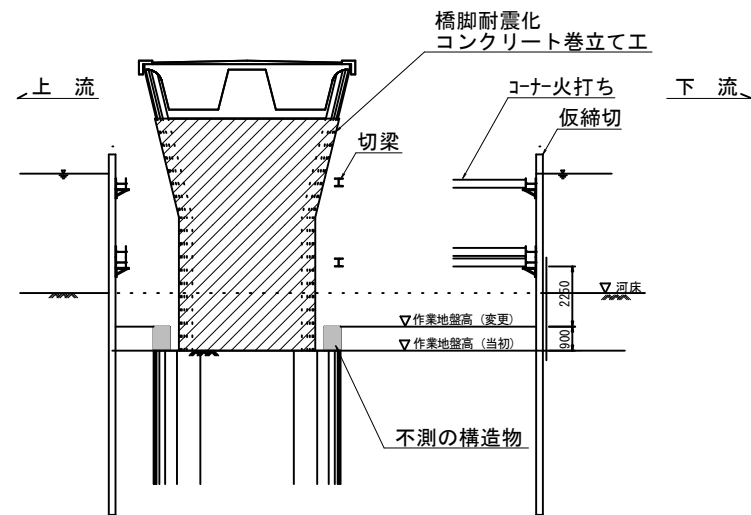

橋脚断面図

不測の構造物により作業空間の確保が出来なくなったことから掘削土を仮締切内仮置きから搬出入に変更

橋りょう一般図 S=NON SCALE